

A38E

ELEVADOR DE BRAZO ARTICULADO



- Plataforma de brazo articulado de altas prestaciones
- Ligera, fiable y resistente
- Controles suaves, fáciles de usar
- Chasis compacto para una excelente maniobrabilidad
- Aprobada tanto para uso interno como externo

 **snorkel**
www.snorkellifts.com

ELEVADOR DE BRAZO ARTICULADO

A38E

DIMENSIONES	A38E
Altura máx. de trabajo	13.5m
Altura máx. de plataforma (A)	11.5m
Alcance máximo	6.1m
Altura punto de articulación	5.4m
Dimensiones plataforma (interior) (E x F)	0.54m x 1.3m
Dimensiones plataforma (exterior) (G x H)	1.0m x 1.32m
Anchura total (B)	1.50m
Longitud total (C)	4.04m
Altura recogida (D)	2.0m
Altura libre al suelo	115mm

PRESTACIONES	
Carga máx. admisible (CMA)	215kg
Velocidad máx. de desplazamiento (recogida)	4.0km/h
Velocidad máx. de desplazamiento (elevada)	0.7km/h
Tiempos de ascenso/descenso	83/68 seg
Pendiente superable	36%
Radio de giro interior	0.4m
Radio de giro exterior	2.4m
Ruedas	22 x 9 16 no marcantes
Controles	Joystick proporcional
Sistema de tracción	Motores eléctricos traseros

PROPULSION	
Fuente de alimentación	8 x 6V, 220Ah baterías

PESO	
Peso	3,850kg

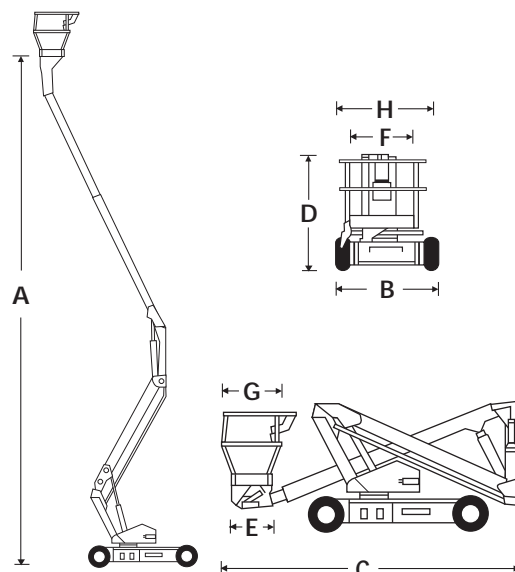

EQUIPAMIENTO ESTANDAR

- Controles proporcionales
- Prolongación mínima de brazo delantero
- Radio de giro interno ultra reducido
- Toma de corriente en plataforma
- Alarma de desnivel
- Plataforma para dos personas
- Ruedas motrices de alimentación directa
- Neumáticos no marcantes
- Controles duplicados en chasis
- Marcado CE

OPCIONES

- Pintura en colores especiales
- Luz de señalización
- Giro plataforma manual
- Aceite biodegradable

DIAGRAMA DE TRABAJO

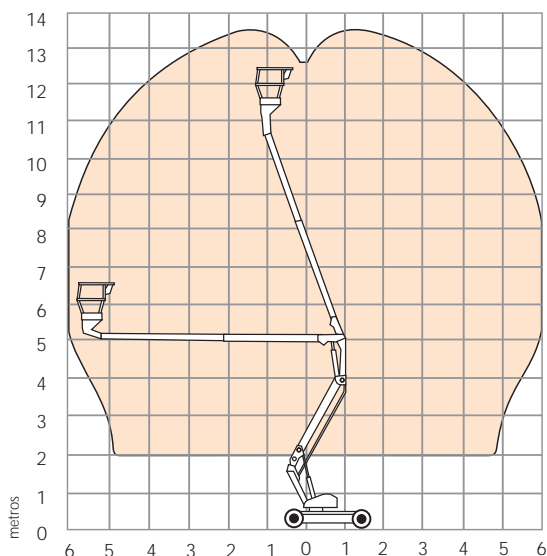

snorkel

Vigo Centre, Birtley Road,
Washington, Tyne & Wear,
NE38 9DA, U.K.

t: +44 (0) 845 1550 057

e: sales@snorkellifts.com

www.snorkellifts.com